

**AANZICHT 1**  
Schaal 1/200

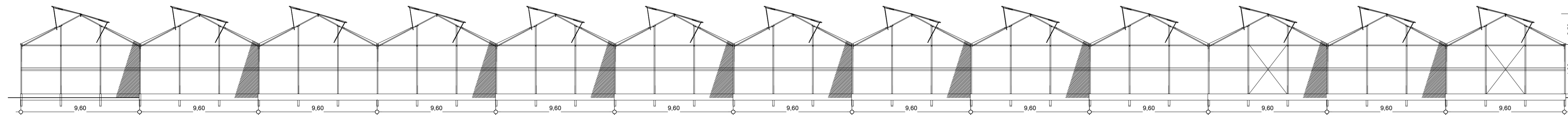

**AANZICHT 3**  
Schaal 1/200

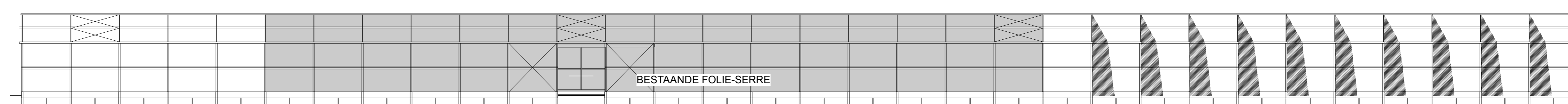

**AANZICHT 2**  
Schaal 1/200

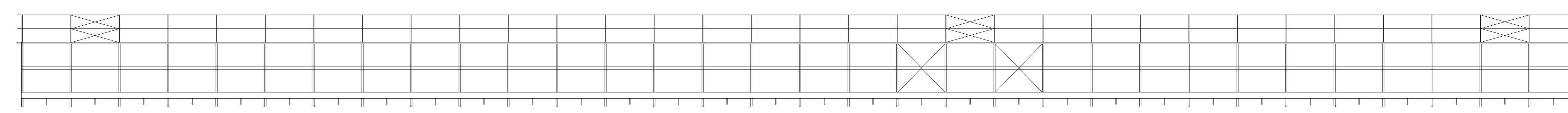

**AANZICHT 4**  
Schaal 1/200

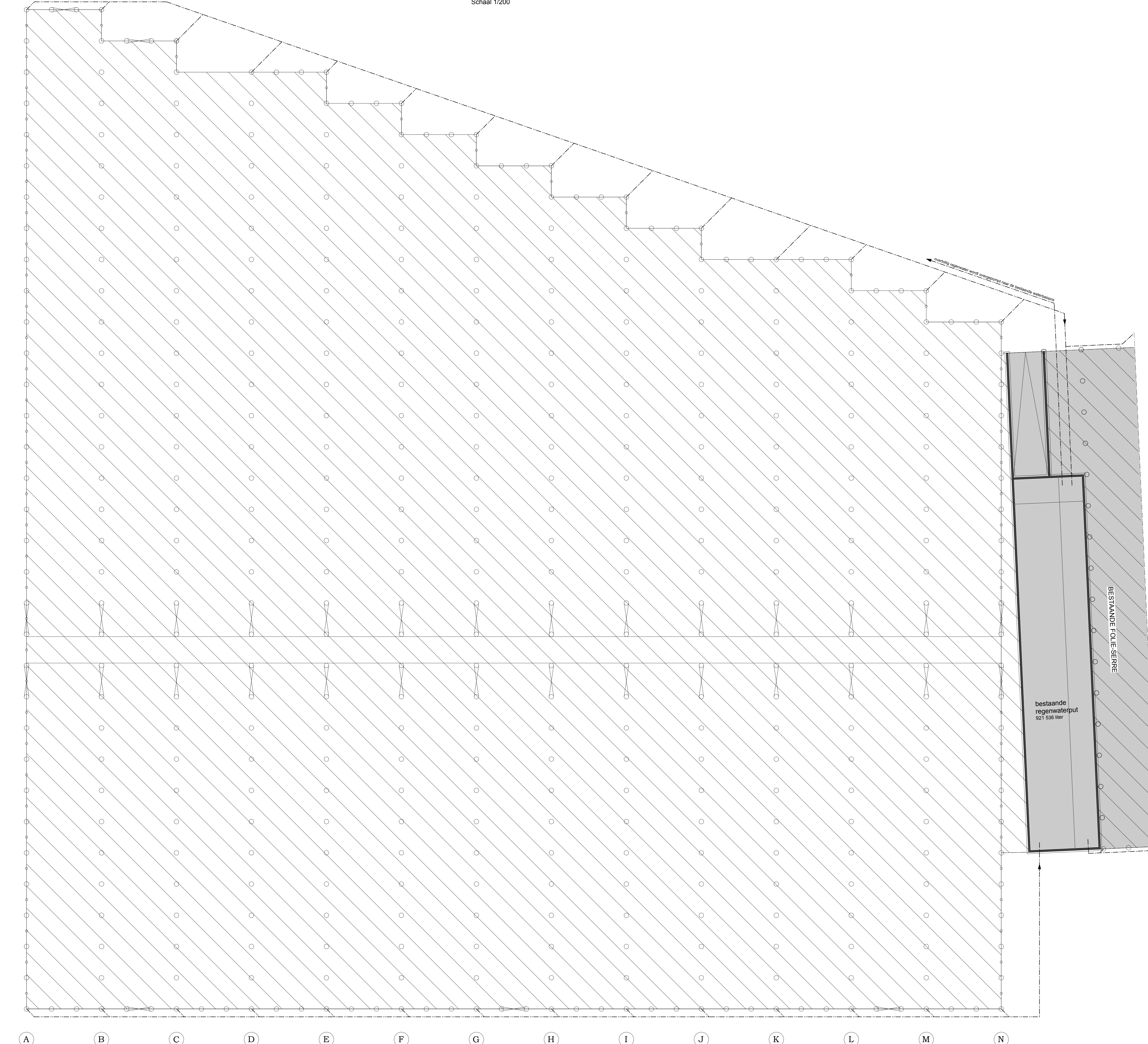

**PLAN FUNDERING**  
Schaal 1/200

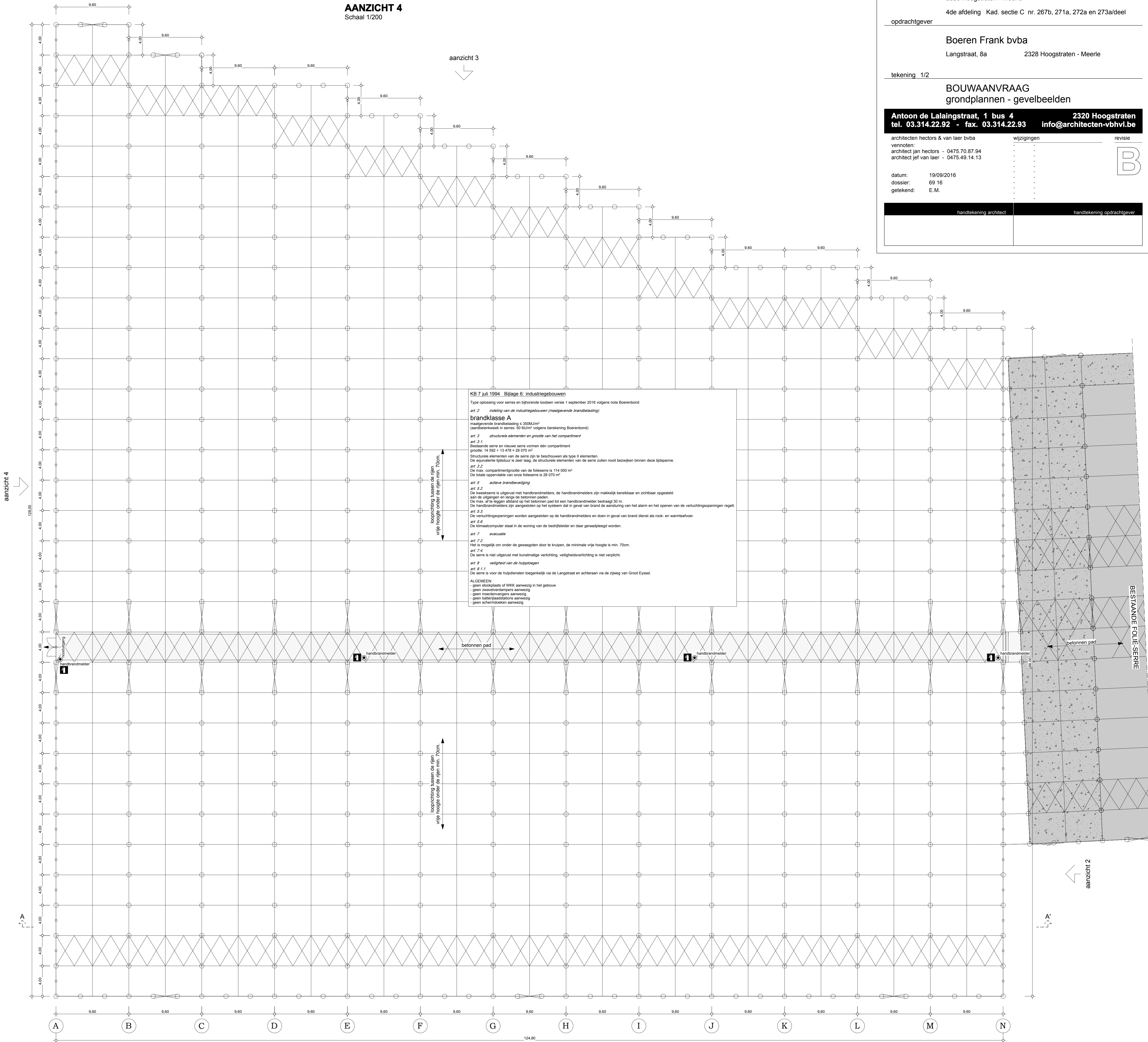

**PLAN GELIJKVLOERS**  
Schaal 1/200

dossier

**UITBREIDEN VAN EEN FOLIE-SERRE**

bouwplaats

Langstraat  
2328 Hoogstraten - Meerle  
4de afdeling Kad. sectie C nr. 267b, 271a, 272a en 273a/deel

opdrachtgever

**Boeren Frank bvba**  
Langstraat, 8a 2328 Hoogstraten - Meerle

tekening 1/2

**BOUWAANVRAAG**  
grondplannen - gevelbeelden

Antoon de Lalainstraat, 1 bus 4 2320 Hoogstraten  
tel. 03.314.22.92 - fax. 03.314.22.93 info@architecten-vbvl.be

architecten hectors & van laer bvba  
vernoten:  
architect Jan Hectors - 0475.70.87.04  
architect Jef van laer - 0475.49.14.13

datum: 19/09/2016  
dossier: 69 18  
getekend: E.M.

handtekening architect handtekening opdrachtgever

