

RIK DE VOOGHT ARCHITECTEN

RIK DE VOOGHT ir.architect - zaakvoerder Ankerrui 22, 2000 Antwerpen • BTW BE0872.637.635 • TEL 03 345 40 52 www.rdva.be office@rdva.be	DOSSIERNUMMER
	0010

BOUWHEER: **LIDL BELGIUM GmbH & Co. KG**

**Guldensporenpark 90 blok J
 Axxes Business Park
 B 9820 MERELBEKE**

PROJECT: **AFBRAAK VAN DE BESTAANDE GEBOUWEN EN
 NIEUWBOUW VAN EEN LIDL GROOTWARENHUIS MET
 BIJHORENDE PARKING**

BOUWPLAATS: **Kalkoven 143-145, nerviërsstraat 1
 1730 Asse**

Kad: 1^aafd. sec. F nr's 905A15, 905C16, 905M13, 905N13

ONDERWERP: **ONTWORPEN TOESTAND**
BA_LIDL ASSE_G_N_07
ZIJGEVEL RECHTS HS-CABINE

Bouwheer: LIDL BELGIUM GmbH & Co.KG Datum: 05.12.2017	Architect: Rik De Vooght Architecten Datum: 05.12.2017	Aannemer: - Datum: -
ELINE VAN CAUTEREN Senior Expansiemanager	RIK DE VOOGHT ir.architect - zaakvoerder	- -

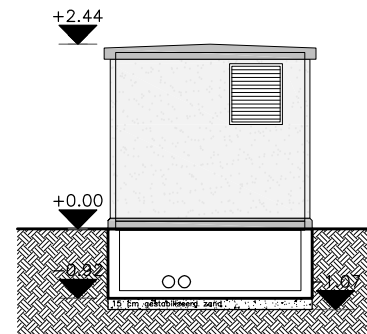

WIJZIGINGEN DATUM GET.

WIJZIGINGEN	DATUM	GET.
a -	-	-
b		
c		
d		
e		
f		

DATUM: 05/12/2017 SCHAAL: 1/100 GETEKEND:	FASE	PLANNUMMER	INDEX
	BOUWAANVRAAG		