

+dd. 15/02/2000 voor het slopen verlaten uitbreiding bedrijfsgebouwen
(4602/2475/B/1999/379)

Onderwerp : Slopen van een bestaande hoeve, uitbreiden van een bestaande fabriek en bijgebouwen
van een nieuwe opslaghal

Type fundering : Fundering op putten

REF.(Digitale bron) :

15022000_SloopenHoeve_UitbreidenFabriek_Bijbouwen_Opslaghal1

15022000_SloopenHoeve_UitbreidenFabriek_Bijbouwen_Opslaghal2

15022000_SloopenHoeve_UitbreidenFabriek_Bijbouwen_Opslaghal3

15022000_SloopenHoeve_UitbreidenFabriek_Bijbouwen_Opslaghal4

15022000_SloopenHoeve_UitbreidenFabriek_Bijbouwen_Opslaghal_RIOLERING_FUNDERING

15022000_SloopenHoeve_UitbreidenFabriek_Bijbouwen_Opslaghal_INPL_TERREINPROFIEL

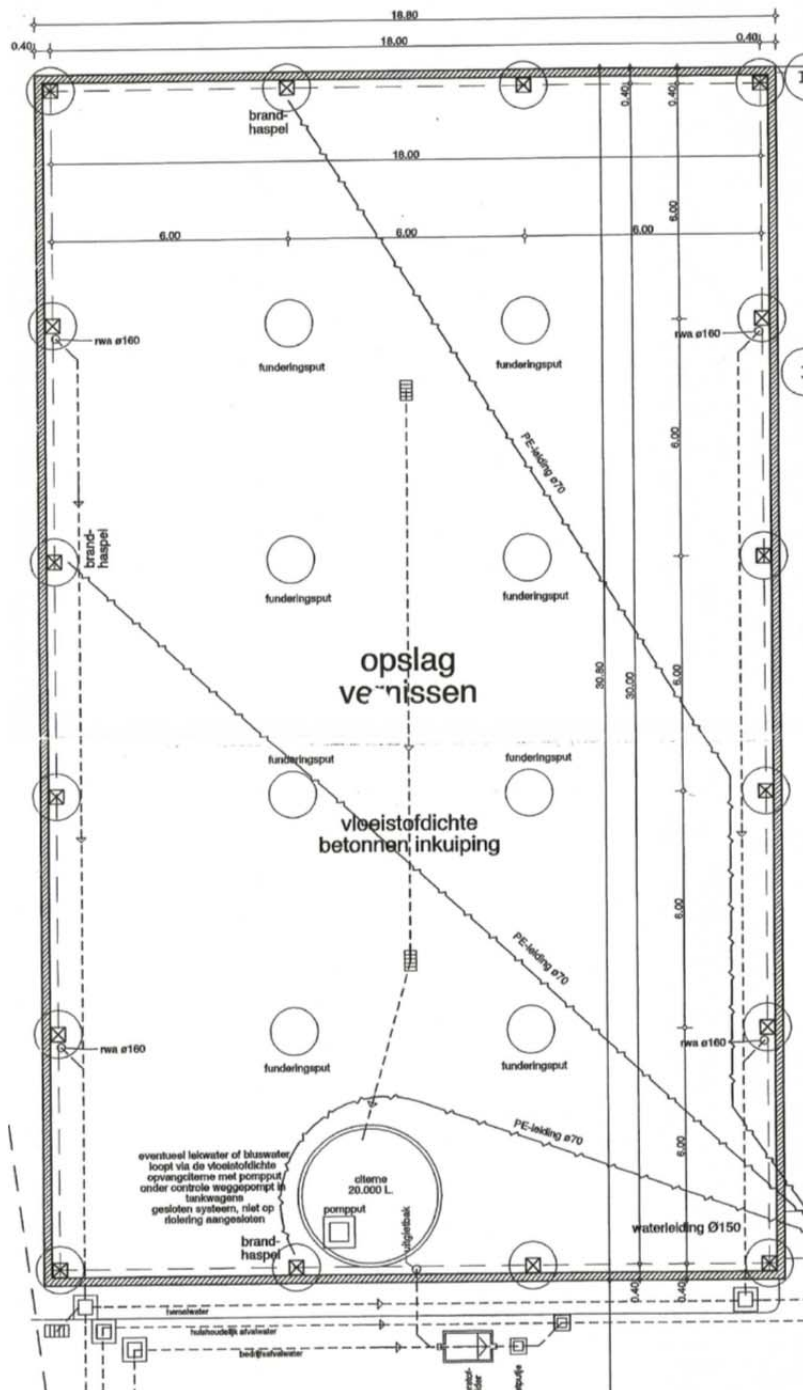

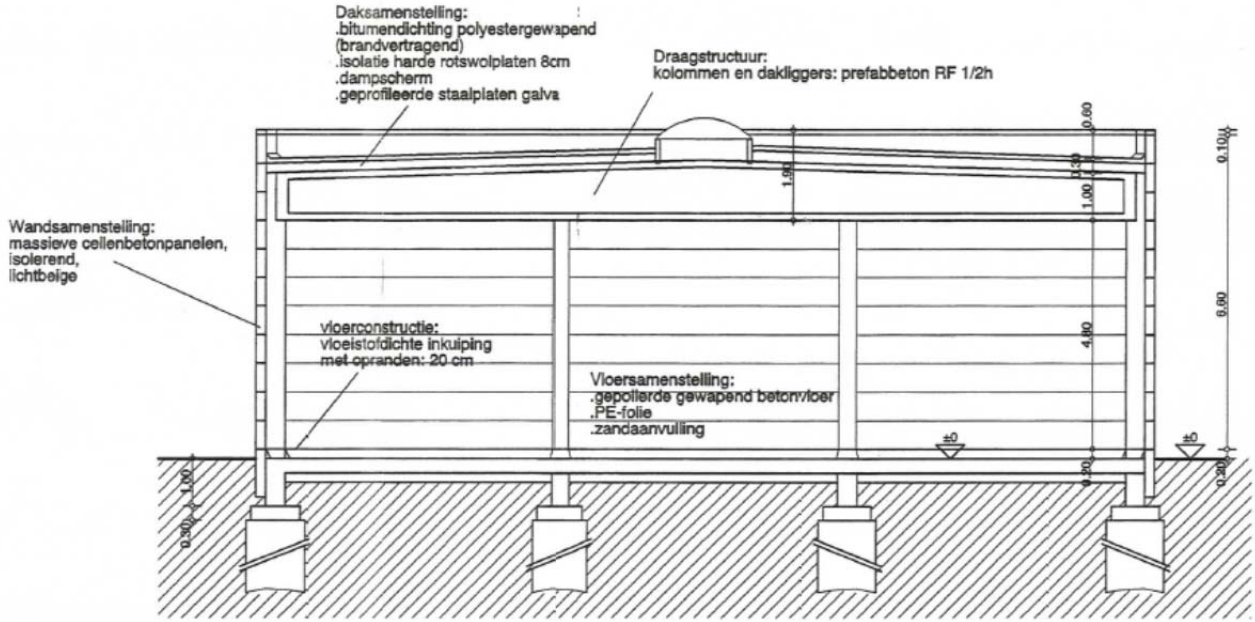
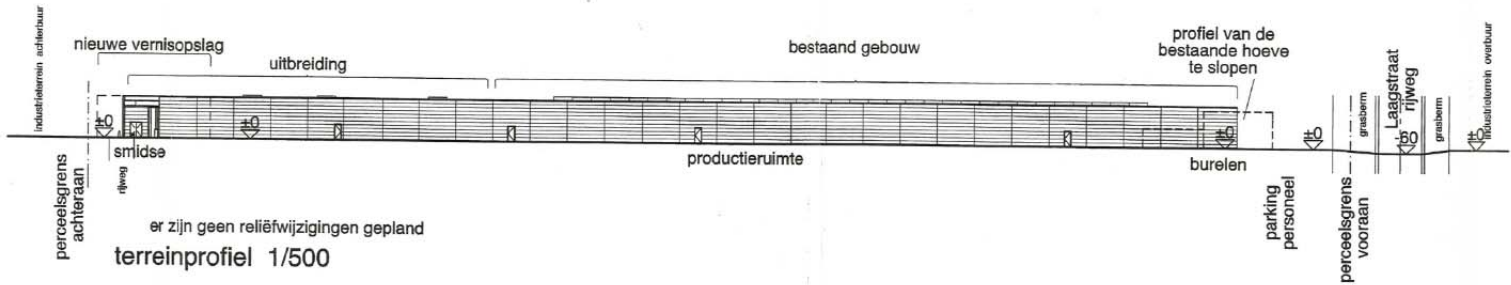

snede bb fundering op putten; diepte volgens sonderingsverslag

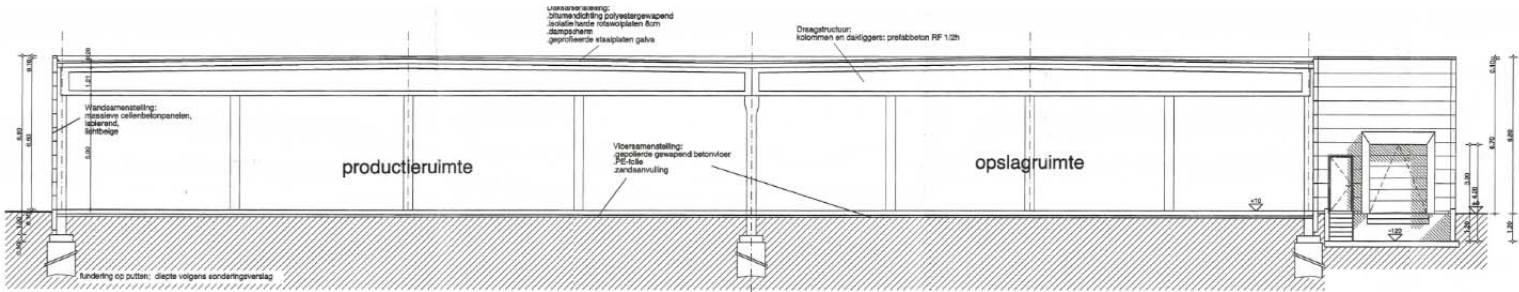

snede aa

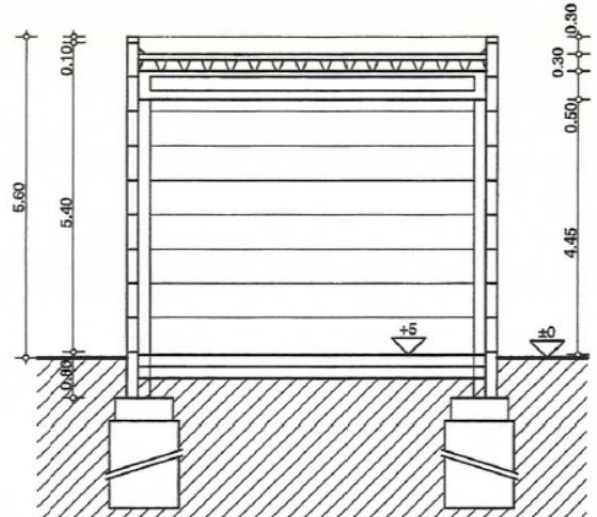

snede cc